

**DOPORUČENÉ TECHNICKÉ PODMÍNKY**

**TEPLOTNÍ ROZSAH -45 °C DO +110 °C**

**TOLERANCE PRO ZÁSTAVBOVÉ PROSTORY**

|                 | A839      | A839N     |
|-----------------|-----------|-----------|
| Ød <sub>1</sub> | f 9       | f 9       |
| ØD <sub>1</sub> | H 11      | +0,0 -0,2 |
| ØD <sub>2</sub> | H 11      | ± 0,1     |
| L <sub>1</sub>  | +0,2 -0,0 | +0,4 -0,0 |

**DRSNOSTI POVRCHU**

|   | R <sub>a</sub> µm | R <sub>z</sub> µm |
|---|-------------------|-------------------|
| KLIZNÉ PLOCHY Ød <sub>1</sub>                   | 0,1 -0,4          | 4 max             |
| STATICKÉ PLOCHY ØD <sub>1</sub> ØD <sub>2</sub> | 1,6 max           | 10 max            |
| ČELNÍ PLOCHY L <sub>1</sub>                     | 3,2 max           | 16 max            |

**ZÁSTAVBOVÉ POLOMĚRY [mm]**

| PROFIL       | Ød <sub>1</sub> | do 90 mm | nad 90 mm |
|--------------|-----------------|----------|-----------|
| MAX. POLOMĚR | r <sub>1</sub>  | 0,2      | 0,4       |
| MAX. POLOMĚR | r <sub>2</sub>  | 0,4      | 0,4       |

**POPIS**

Dvojitý (dvojčinný) stírací kroužek A 839/A 839N z materiálu HYTHANE® zabraňuje vnikání nečistot a zároveň úniku lekáže z těsnícího prostoru. Předpětí na vnějším průměru zamezuje pronikání nečistot po vnější straně těsnícího prostoru.

Podle použitého primárního těsnění pístnice je vhodné v určitých případech provést lekážní otvor. V těchto případech nás, prosím, kontaktujte.

Většina rozměrů této řady je navržena pro zástavby dle ISO 6195 C. Varianta A 839N pokrývá asijské rozměrové řady a má speciální úpravu stíracího bříty, která zvyšuje jeho účinnost.

**MATERIÁL**

HYTHANE® je špičkový polyuretan, vysoce odolný proti opotřebení, ohebný a tepelně vysoce zatížitelný. Vyznačuje se:

- extrémně dobrou odolností proti otěru
- velmi nízkou trvalou tlakovou deformací
- vysokou ohebností usnadňující montáž
- velkou pružností při značném teplotním rozsahu.

Trvale vysoká kvalita stíracích kroužků z materiálu HYTHANE® je zajištěna pečlivým zpracováním podle nejnovější výrobní technologie, řízené počítačem.

**ROZSAH POUŽITÍ**

|                 |                    |
|-----------------|--------------------|
| TRVALÁ TEPLOTA  | -40 °C do + 100 °C |
| KLIZNÁ RYCHLOST | do 4 m/s           |

**MÉDIA**

Stírací kroužky A 839/A 839N jsou vhodné pro kapaliny na bázi minerálních olejů. Ve vodních olejových emulzích (HFA, HFB) jsou mezní hranice použití od -20 °C do +60 °C, v kapalinách HFC maximálně do +40 °C.

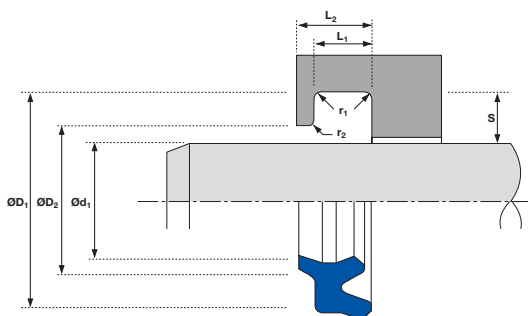

#### MONTÁŽ

Stírací kroužky A 839 se montují do uzavřených drážek. Při montáži se tvarují oválně a nasadí se do drážky.

#### PŘÍKLAD OBJEDNÁVKY

A 839 - 28 x 36 x 5/8

| Typ    | Ød <sub>1</sub> | ØD <sub>1</sub> | ØD <sub>2</sub> | L <sub>1</sub> | L <sub>2</sub> | Číslo formy | Poznámka |
|--------|-----------------|-----------------|-----------------|----------------|----------------|-------------|----------|
| A 839  | 12              | 18,0            | 14,5            | 4,0            | 7,0            | 4436800     | ISO      |
| A 839  | 14              | 20,0            | 16,5            | 4,0            | 7,0            | 4436900     | ISO      |
| A 839N | 14              | 22,0            | 18,3            | 4,8            | 7,0            | 4632000     |          |
| A 839  | 15              | 22,0            | 18,0            | 3,8            | 6,0            | 4762300     |          |
| A 839N | 16              | 24,0            | 20,3            | 4,8            | 7,0            | 4632100     |          |
| A 839  | 18              | 24,0            | 20,5            | 4,0            | 7,0            | 4437000     | ISO      |
| A 839N | 18              | 26,0            | 22,3            | 4,8            | 7,0            | 4630800     |          |
| A 839  | 20              | 26,0            | 22,5            | 4,0            | 7,0            | 4415000     | ISO      |
| A 839N | 20              | 28,0            | 24,3            | 4,8            | 7,0            | 4630900     |          |
| A 839  | 22              | 28,0            | 24,5            | 4,0            | 7,0            | 4437100     | ISO      |
| A 839N | 22,4            | 30,4            | 26,7            | 4,8            | 7,0            | 4630100     |          |
| A 839  | 25              | 31,0            | 27,5            | 4,0            | 7,0            | 4799700     |          |
| A 839N | 25              | 33,0            | 29,3            | 4,8            | 7,0            | 4631000     |          |
| A 839  | 28              | 36,0            | 31,0            | 5,0            | 8,0            | 4437200     | ISO      |
| A 839N | 28              | 36,0            | 32,3            | 4,8            | 7,0            | 4631100     |          |
| A 839  | 30              | 38,0            | 33,0            | 5,0            | 8,0            | 4519200     | ISO      |
| A 839N | 30              | 38,0            | 34,0            | 5,8            | 8,0            | 4630200     |          |
| A 839N | 31,5            | 39,5            | 35,5            | 5,8            | 8,0            | 4632200     |          |
| A 839  | 32              | 40,0            | 35,0            | 5,0            | 8,0            | 4594000     | ISO      |
| A 839N | 32              | 40,0            | 36,0            | 5,8            | 8,0            | 4632300     |          |
| A 839N | 35              | 43,0            | 39,0            | 5,8            | 8,0            | 4630300     |          |
| A 839N | 35,5            | 43,5            | 39,5            | 5,8            | 8,0            | 4630400     |          |
| A 839  | 36              | 44,0            | 39,0            | 5,0            | 8,0            | 4437300     | ISO      |
| A 839N | 38              | 46,0            | 42,0            | 5,8            | 8,0            | 4632400     |          |
| A 839  | 40              | 48,0            | 43,0            | 5,0            | 8,0            | 4591600     | ISO      |
| A 839N | 40              | 48,0            | 44,0            | 5,8            | 8,0            | 4630500     |          |
| A 839  | 45              | 53,0            | 48,0            | 5,0            | 8,0            | 4437400     | ISO      |
| A 839N | 45              | 53,0            | 49,0            | 5,8            | 8,0            | 4630600     |          |
| A 839  | 50              | 58,0            | 53,0            | 5,0            | 8,0            | 4584400     | ISO      |
| A 839N | 50              | 58,0            | 54,0            | 5,8            | 8,0            | 4630000     |          |
| A 839N | 53              | 61,0            | 57,0            | 5,8            | 8,0            | 4632500     |          |
| A 839N | 55              | 63,0            | 58,0            | 5,8            | 8,0            | 4630700     |          |
| A 839  | 55              | 65,0            | 58,0            | 6,0            | 9,7            | 4575200     | ISO      |
| A 839N | 56              | 64,0            | 60,0            | 5,8            | 8,0            | 4632600     |          |
| A 839  | 56              | 66,0            | 59,0            | 6,0            | 9,7            | 4437500     | ISO      |
| A 839N | 60              | 68,0            | 64,0            | 5,8            | 8,0            | 4631200     |          |
| A 839  | 60              | 70,0            | 63,0            | 6,0            | 9,7            | 4802400     | ISO      |
| A 839N | 63              | 71,0            | 67,0            | 5,8            | 8,0            | 4632700     |          |
| A 839N | 65              | 73,0            | 69,0            | 5,8            | 8,0            | 4631300     |          |
| A 839  | 65              | 75,0            | 68,0            | 6,0            | 9,7            | 4575300     |          |
| A 839  | 70              | 80,0            | 73,0            | 6,0            | 9,7            | 4437600     | ISO      |
| A 839N | 70              | 80,0            | 75,0            | 6,8            | 10,0           | 4631400     |          |
| A 839N | 75              | 85,0            | 80,0            | 6,8            | 10,0           | 4631500     |          |
| A 839N | 80              | 90,0            | 85,0            | 6,8            | 10,0           | 4631600     |          |
| A 839N | 85              | 95,0            | 90,0            | 6,8            | 10,0           | 4632900     |          |
| A 839  | 90              | 100,0           | 93,0            | 6,0            | 9,7            | 4437700     | ISO      |
| A 839N | 90              | 100,0           | 95,0            | 6,8            | 10,0           | 4631700     |          |
| A 839N | 95              | 105,0           | 100,0           | 6,8            | 10,0           | 4631900     |          |
| A 839N | 100             | 110,0           | 105,0           | 6,8            | 10,0           | 4631800     |          |
| A 839N | 110             | 120,0           | 115,0           | 6,8            | 10,0           | 4633000     |          |
| A 839  | 110             | 125,0           | 114,0           | 8,5            | 13,0           | 4437800     | ISO      |
| A 839N | 112             | 122,0           | 117,0           | 6,8            | 10,0           | 4633100     |          |
| A 839N | 120             | 130,0           | 125,0           | 6,8            | 10,0           | 4633700     |          |
| A 839N | 125             | 138,0           | 132,0           | 7,8            | 11,0           | 4633200     |          |
| A 839  | 130             | 142,0           | 135,0           | 8,2            | 11,0           | 4786300     |          |
| A 839N | 130             | 143,0           | 137,0           | 7,8            | 11,0           | 4633800     |          |
| A 839N | 136             | 149,0           | 143,0           | 7,8            | 11,0           | 4633300     |          |
| A 839N | 140             | 153,0           | 147,0           | 7,8            | 11,0           | 4633400     |          |
| A 839  | 140             | 155,0           | 144,0           | 8,5            | 13,0           | 4437900     | ISO      |
| A 839N | 145             | 158,0           | 152,0           | 7,8            | 11,0           | 4633500     |          |
| A 839N | 150             | 163,0           | 157,0           | 7,8            | 11,0           | 4633900     |          |
| A 839  | 150             | 165,0           | 154,0           | 8,5            | 13,0           | 4804200     |          |
| A 839N | 160             | 174,0           | 167,0           | 7,8            | 11,0           | 4633600     |          |
| A 839  | 180             | 196,0           | 184,0           | 9,5            | 14,0           | 4595600     |          |

Sortiment forem se neustále rozšiřuje. Pokud zde nenajdete Vaše rozměry, zašlete, prosím, dotaz.